

Elsa L II LED

Spannung: 230V 50Hz
 Schutzart: IP 65
 Schutzklasse: I bzw. II

Voltage: 230V 50Hz
 Other voltages on request
 Protection degree: IP 65
 Protection class: I or II

Elegante Lichtstele für den städtischen Raum zur Ausleuchtung oder Betonung von Boulevards, Straßen, Brücken, Parkanlagen, Plätzen oder Eingängen

- Inklusive 6 LED Module, 15W oder 28W
- Geringe Wartungskosten durch die hohe Lebensdauer der LEDs von mindestens 50.000 Stunden
- Exzellentes Wärmemanagement durch eine massive Aluminiumplatte zur Wärmeableitung gewährleistet die hohe Lebensdauer der Module
- Inklusive speziell entwickeltem, computeroptimiertem Reflektor für Fortimo LED Module, für energieeffiziente Lichtlösungen
- Lichtaustritt nach 2 Seiten mit je drei Fenstern
- Abdeckung aus opalem, schlagfestem Polycarbonat, UV-stabilisiert. Auf Anfrage PMMA Resist lieferbar
- Inklusive durchgängigem Standrohr \varnothing 170mm mit Masttür für Kabelübergangskasten
- Leuchtenkopf und Standrohr aus feuerverzinktem Stahl und pulverbeschichtet in jeder gewünschten RAL- oder DB- Farbe
- 2 Varianten zur Bodenverankerung: mit Flanschplatte oder mit Erdstück am Mast
- Gesamthöhe 2800mm

Elegant Luminous Column for exclusive illumination in boulevards, squares, streets, bridges, entrances or in other urban areas

- Including 6 LED modules, 15W or 28 W
- Reduced maintaining costs due to the high life time of the LEDs
- Excellent thermal management due to a solid aluminium board in order to dissipate the heat and to guarantee the long LED life of 50,000 hours
- Excellent lighting properties provided by a computer-optimised reflector especially designed for Fortimo LED modules, for energy-efficient lighting solutions
- Glazing: 3 windows on two sides, 6 windows in total
- Luminaire glazing made of UV-stabilised impact resistant opal polycarbonate. PMMA Resist available on request
- Round body, tube \varnothing 170mm with access door for junction box
- Head and body made of hot dip galvanised steel and powder coated in any RAL or DB colour that is required
- 2 mounting configurations: With root or with flange plate
- Total height 2800mm



ELSA L II LED

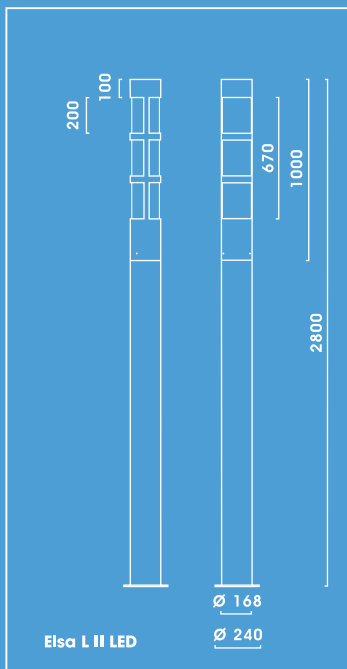

Elsa L II LED <i>Lichtstiele, Abdeckung opal</i> <i>Luminous columns, opal glazing</i>		
	kg	N°
6 x LED LLM 15 W/730	54,1	6.110.9615.02
6 x LED LLM 28 W/730	54,1	6.110.9068.02
Zubehör - Bitte gesondert bestellen <i>Accessories</i> - Please order separately		
Eingrabstück <i>Bolt-on roof</i> <i>Stahl feuerverzinkt</i> <i>Hot dip galvanised steel</i>		
G 240	9,6	9.900.0012.00L
Zierring <i>Accessory ring</i> <i>Edelstahl pulverbeschichtet</i> <i>Stainless steel powder coated</i>		
Z 248	0,37	9.900.0008.70

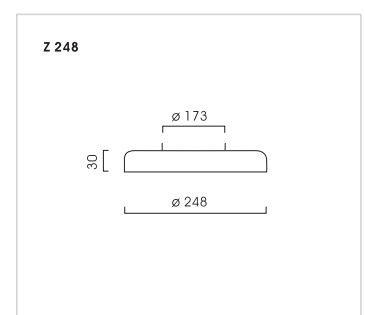
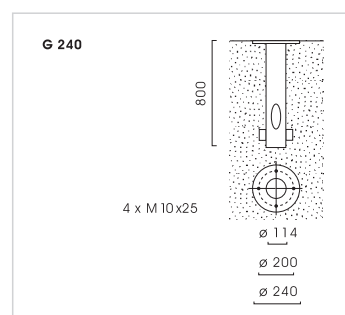

Ausführung in Schutzklasse II: Mehrpreis pro Leuchtenkopf
In protection class II: surcharge per luminaire head