

# Eingrabstück Q350/500

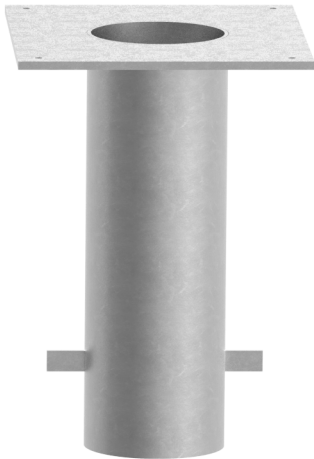

Einbauart:  
Einbautiefe:  
Material:  
Lochbild:

Kabeleinführung:  
Verwendung:

Bodeneinbau  
500mm  
Stahl, feuerverzinkt; inkl. Verdrehschutz  
4 Gewinde auf  $\square$  300mm, inkl. 4 Schrauben  
M16x25  
von unten  
Befestigungssockel für Pollerleuchten, Beet-  
leuchten, Versorgungspoller oder Absperrpoller

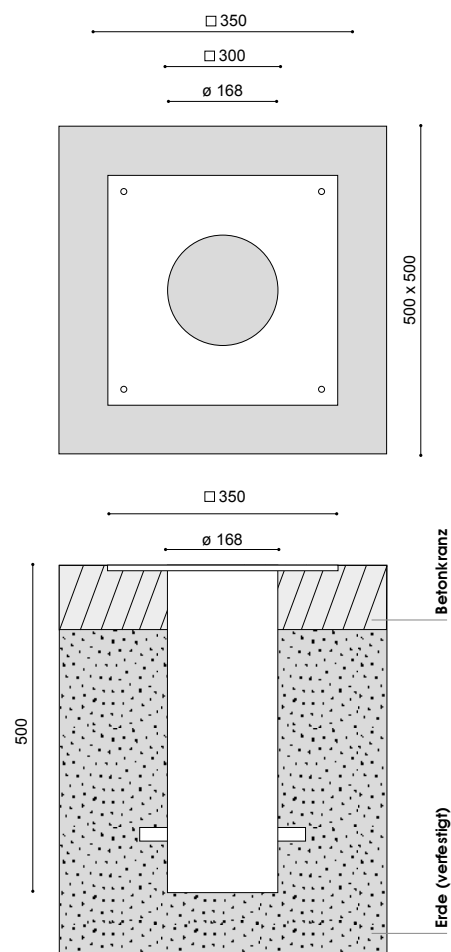
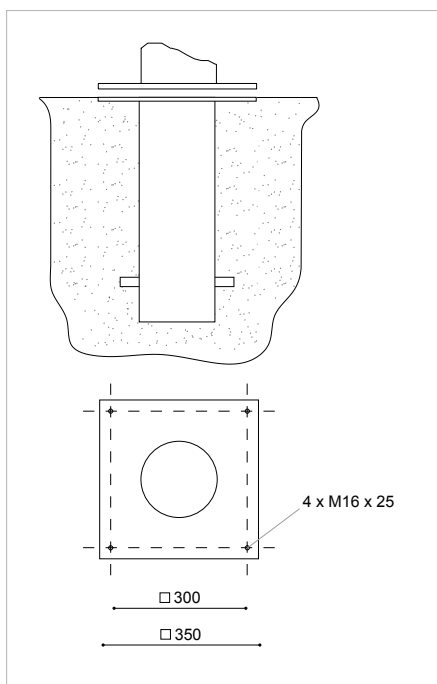

Produktname	kg	Bestellnummer
Q350/500	8,3	9.900.0016.08

Technische Änderungen und Irrtümer vorbehalten. 06.2016